

# CITROËN Graissage général



Précédente



Accueil



Remonter



Suivante

## GRAISSAGE GÉNÉRAL

### Choix des lubrifiants

**N'employez pas n'importe quelle huile ; ne faites pas de mélanges. Choisissez des huiles et des graisses de types appropriés et de qualités éprouvées : les Agents Citroën sont à même de guider votre choix, aussi bien pour l'huile moteur que pour les graisses (et autres produits d'entretien).**

### Classification S.A.E.

Au lieu de ne classer les différents types de lubrifiants que par des lettres (A, B, C) ou des qualificatifs tels que « fluide » ou « demi-fluide », etc... on tend aujourd'hui à compléter ces désignations par la notation internationale S.A.E.

Cette notation se rapporte à une seule des caractéristiques physiques des lubrifiants : la viscosité ; mais elle ne désigne ni une marque, ni une qualité.

En se référant à la notation S.A.E., l'utilisateur qui respecte nos prescriptions a la certitude d'acheter le lubrifiant le mieux adapté aux organes de son véhicule.

### Mode d'emploi de la pompe à graisse

Remplissez votre pompe sans emprisonner d'air, ni dans la masse même de la graisse, ni à la fermeture entre la rondelle centrale et la graisse.

Amorcez la pompe en frappant verticalement l'embout sur un morceau de bois ; ensuite quelques coups de piston doivent faire sortir un cordon de graisse continu.

Essuyez le graisseur.

**1° Tous les 1.500 km**  
(Avec une graisse adhésive)

Les axes de pivot d'essieu (fig. 13).

Les mâchoires à coulisse d'arbre de transmission (fig. 14).

Fig. 13. - (1 graisseur à droite, 1 à gauche) (Jusqu'à suintement)

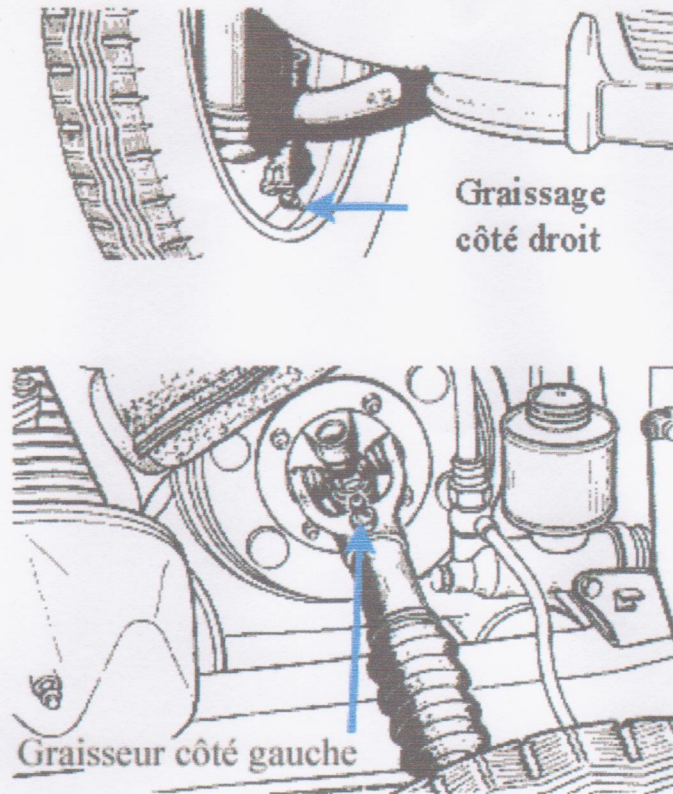

Fig. 14. - (1 graisseur à droite et 1 à gauche) (20 à 30 coups de pompe)

**Tous les 3.000 km**

#### **A. - Niveau et vidange de l'huile moteur**

Après une grande course, laissez refroidir le moteur et vérifiez votre niveau d'huile (fig. 1). S'il y a lieu, faites le plein avec de l'huile neuve de même type et de même marque que l'huile subsistant dans le carter.

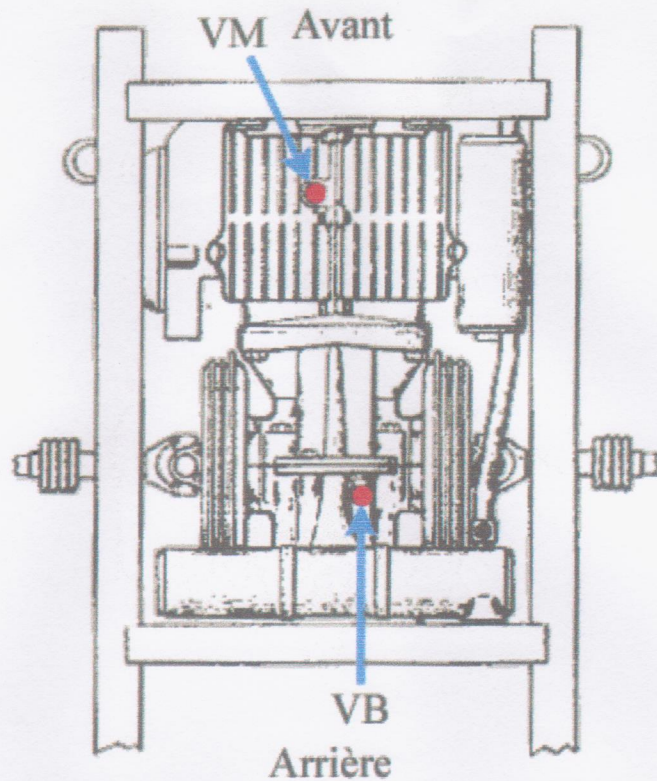

Fig. 11. - BOUCHONS DE VIDANGE  
(moteur et boîte) vus en dessous du véhicule

Après 3.000 kms, vidangez à chaud le carter (bouchon en VM, fig. 11). Laissez égoutter un quart d'heure environ. En fin de vidange, appuyez sur l'AV de la voiture pour égoutter à fond le carter. Rebouchez soigneusement et faites le plein d'huile neuve.

**Été comme hiver, n'utilisez pour votre moteur, que de l'huile fluide (S.A. E. 20).**

A l'occasion de la vidange, demandez à un Agent Citroën de visiter le reniflard d'huile (fig. 12).

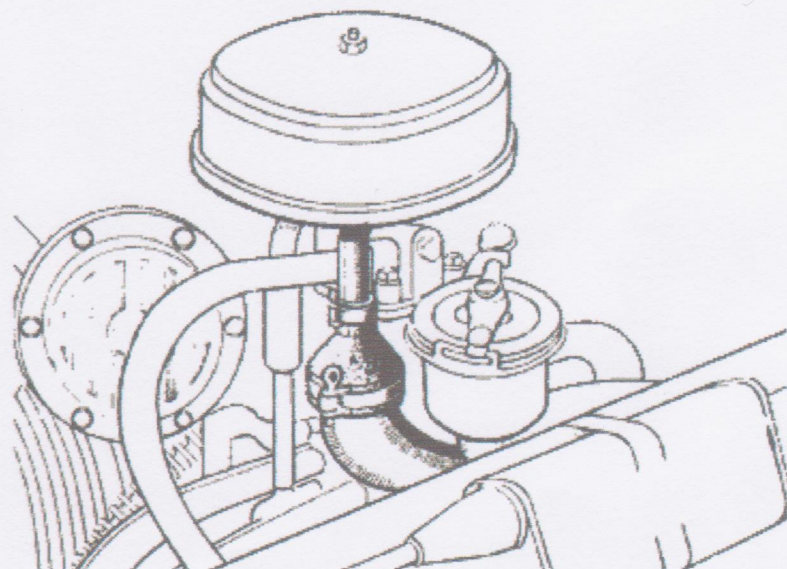

Fig. 12. - RENIFLARD D'HUILE (vue de 3/4 AV droit)

## B. - Graissages spéciaux (avec une graisse adhésive)

• Les spires des ressorts AV et AR des pots de suspension (en 1 sur les fig. 15 et 16) avec un pinceau ; les portées des ressorts sur les embouts de réglage (fig. 15 et 16) en 2 et les couteaux en 3.

(Il est bon de nettoyer ces points avant de les graisser).

Fig. 15. - Partie avant (suspension)

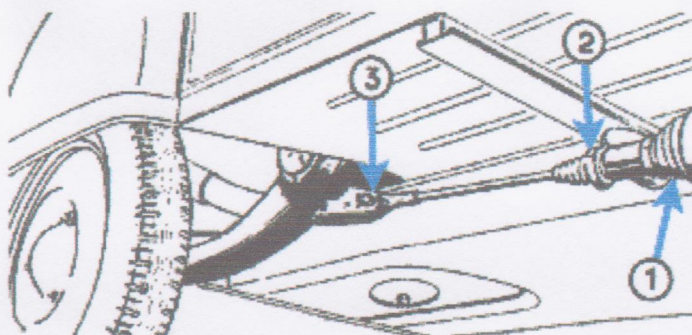
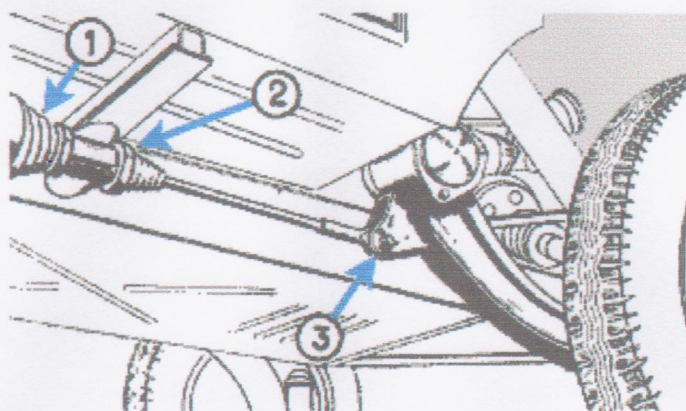

Fig. 16. - Partie arrière (suspension)

Graissez aussi les articulations (1) : Un peu d'huile moteur en 1, 2, 3 et 4 et la partie coulissante des tiges de pédales en 5 et 6 (fig. 17).

(1) Ne graissez jamais la bague d'articulation située en haut du levier de changement de vitesse sous le pot.

